

# ПРОИГРЫВАТЕЛЬ mp3

## МЕТА 9313

ПАСПОРТ

ФКЕС 426491.353 ПС

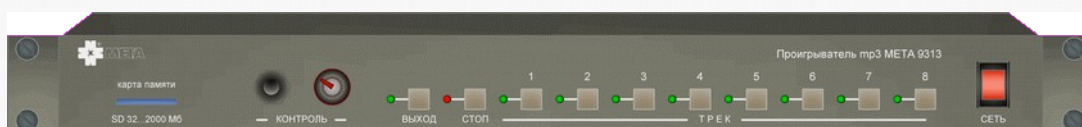

## СОДЕРЖАНИЕ

1. НАЗНАЧЕНИЕ.....	3
2. ТЕХНИЧЕСКИЕ ХАРАКТЕРИСТИКИ.....	3
3. КОМПЛЕКТ ПОСТАВКИ.....	3
4. УПАКОВКА.....	4
5. ОБЩИЕ УКАЗАНИЯ ПО ЭКСПЛУАТАЦИИ.....	4
6. УКАЗАНИЯ МЕР БЕЗОПАСНОСТИ.....	4
7. КОНСТРУКЦИЯ.....	5
8. УСТАНОВКА И МОНТАЖ.....	5
9. ОПИСАНИЕ РАБОТЫ.....	6
10. ПОРЯДОК РАБОТЫ.....	8
11. ПРОВЕРКА ТЕХНИЧЕСКОГО СОСТОЯНИЯ.....	9
12. ВОЗМОЖНЫЕ НЕИСПРАВНОСТИ И МЕТОДЫ ИХ УСТРАНЕНИЯ.....	9
13. ТЕХНИЧЕСКОЕ ОБСЛУЖИВАНИЕ.....	9
14. ПРАВИЛА ХРАНЕНИЯ.....	10
15. ТРАНСПОРТИРОВАНИЕ.....	10
16. ГАРАНТИИ ИЗГОТОВИТЕЛЯ.....	10
17. СВИДЕТЕЛЬСТВО О ПРИЕМКЕ.....	11

## 1. НАЗНАЧЕНИЕ

Проигрыватель mp3 МЕТА 9313 (далее Проигрыватель) ФКЕС 426491.353 представляет собой устройство, воспроизводящее дорожки звуковой записи формата mp3, хранящиеся на карте памяти стандарта SD, и предназначен для работы как в составе аппаратных комплексов (радиотрансляционных узлах, системах озвучивания, системах оповещения и т.п.), так и самостоятельно в качестве источника звукового сигнала трансляции и оповещения.

Управление Проигрывателем может производиться как органами управления, расположенными на лицевой панели самого Проигрывателя, так и при помощи внешних удаленных устройств, подключенных к соответствующему разъему на задней стенке Проигрывателя.

Включение режимов воспроизведения дорожек записи 1...8, «СТОП», «ВЫХОД» сопровождается формированием команд управления, передаваемыми Проигрывателем для дистанционного управления внешними исполнительными устройствами (коммутаторы, приоритетные входы, индикаторы...).

По защищенности от воздействия окружающей среды Проигрыватель соответствует обычному исполнению по ГОСТ 12997.

Проигрыватель рассчитан на непрерывную круглосуточную работу в помещениях с регулируемыми климатическими условиями без непосредственного воздействия солнечных лучей, осадков, ветра, песка и пыли, отсутствия конденсации влаги при:

- изменениях температуры воздуха от +5°C до +40 °C;
- относительной влажности окружающего воздуха до 95% при температуре 40°C и более низких температурах без конденсации влаги;
- атмосферном давлении от 84 до 107 кПа (от 630 до 800 мм рт.ст.).

Конструкция Проигрывателя не предусматривает его эксплуатацию в условиях воздействия агрессивных сред и во взрывоопасных помещениях.

## 2. ТЕХНИЧЕСКИЕ ХАРАКТЕРИСТИКИ

2.1. Количество дорожек записи.....	8.
2.2. Количество линейных выходов («ЛИН.ВЫХОД»).....	1.
2.3. Количество контрольных выходов («КОНТРОЛЬ»).....	1.
2.4. Номинальное напряжение выходного сигнала выхода «ЛИН.ВЫХОД» (выход симметричный).....	0,775 В.
2.5. Номинальное сопротивление нагрузки выхода «ЛИН.ВЫХОД».....	600 Ом.
2.6. Номинальное напряжение выходного сигнала выхода «КОНТРОЛЬ» (выход несимметричный).....	2,5 В.
2.7. Номинальное сопротивление нагрузки выхода «КОНТРОЛЬ».....	100 Ом.
2.8. Диапазон воспроизводимых частот, при неравномерности АЧХ не более 3дБ, не уже,.....	50...18000 Гц.
2.9. Коэффициент гармоник, не более.....	1 %.
2.10. Защищенность от невзвешенного шума, не менее.....	70 дБ.
2.11. Напряжение на входных незамкнутых управляющих контактах разъема «УПРАВЛЕНИЕ».....	+24 В.
2.12. Ток обтекания замкнутых входных управляющих контактов разъема «УПРАВЛЕНИЕ».....	≤5 мА.
2.13. Тип выходных управляющих каналов разъема «УПРАВЛЕНИЕ».....	«открытый коллектор».
2.14. Максимальное напряжение, коммутируемое выходными управляющими каналами разъема «УПРАВЛЕНИЕ».....	+24 В.
2.15. Выходное сопротивление управляющих каналов разъема «УПРАВЛЕНИЕ».....	470 Ом.
2.16. Выходное напряжение выхода «ВЫХОД +5В» разъема «УПРАВЛЕНИЕ».....	+5 В.
2.17. Максимальный выходной ток выхода «ВЫХОД +5В» разъема «УПРАВЛЕНИЕ».....	100 мА.
2.18. Объем памяти совместимой карты SD.....	32...2000мб.
2.19. Номинальное напряжение сетевого питания.....	~187...242 В.
2.20. Потребляемая мощность, не более.....	5 Вт.
2.21. Габаритные размеры, не более.....	482x44x320 мм.
2.22. Масса, не более:.....	5 кг.

## 3. КОМПЛЕКТ ПОСТАВКИ

- МЕТА 9313 ФКЕС 426491.353 - 1 шт.
- Паспорт ФКЕС 426491.353 ПС - 1 шт.
- Карта памяти стандарта SD с тестовыми дорожками - 1 шт.
- Винты крепежные М5х12 - 4 шт.
- Кабель сетевой - 1 шт.
- Упаковка - 1 компл.

#### **4. УПАКОВКА**

Упаковка выполнена в соответствии с требованиями ГОСТ 9181. Срок защиты Проигрывателя без переконсервации 1 год при условиях хранения 1 по ГОСТ 15150.

Каждый Проигрыватель упаковывается в индивидуальную потребительскую тару – полиэтиленовый пакет и коробку из картона, в которую вкладывается его комплект и паспорт.

#### **5. ОБЩИЕ УКАЗАНИЯ ПО ЭКСПЛУАТАЦИИ**

5.1. Эксплуатация, техническое обслуживание и ремонт должны производиться техническим персоналом, изучившим настоящий паспорт, и выполняться только квалифицированными специалистами.

5.2. Аккуратно распакуйте Проигрыватель, проведите внешний осмотр и убедитесь в отсутствии механических повреждений. Проверьте комплектность. Не выкидывайте упаковочные материалы. Упаковка может понадобиться при перевозке и перемещении Проигрывателя. Также упаковка требуется в случае возвращения вашего Проигрывателя в сервисное предприятие. Не размещайте Проигрыватель вблизи радиаторов, систем вентиляции, избегайте попадания прямых солнечных лучей, не размещайте его в грязных и влажных местах.

5.3. После транспортировки при отрицательных температурах перед включением Проигрыватель должен быть выдержан без упаковки в нормальных условиях не менее 24 часов. Выполняйте подключение Проигрывателя согласно прилагаемым инструкциям и схемам.

5.4. Начинайте подключение только после того, как прочтете до конца все инструкции;

5.5. Тщательно выполняйте все соединения, так как неправильное подключение может привести к помехам, неработоспособности, повреждению Проигрывателя, а также к поражению пользователя электрическим током.

5.6. Для обеспечения безотказной работы своевременно проводите техническое обслуживание в течение всего срока эксплуатации. Оберегайте Проигрыватель от попадания на них химически активных веществ: кислот, щелочей и др. Ремонт Проигрывателя должен выполняться только квалифицированным персоналом.

#### **6. УКАЗАНИЯ МЕР БЕЗОПАСНОСТИ**

6.1. При установке и эксплуатации Проигрывателя следует руководствоваться положениями «Правил техники эксплуатации электроустановок потребителей» и «Правил техники безопасности при эксплуатации электроустановок потребителей».

6.2. К работе по монтажу, установке, проверке, обслуживанию Проигрывателя должны допускаться лица, имеющие квалификационную группу по ТБ не ниже III на напряжение до 1000В.

6.3. Все монтажные работы и работы, связанные с устранением неисправностей, должны проводиться только после отключения Проигрывателя от сети и от аккумуляторов.

6.4. Все Проигрыватели должны быть подключены к контуру защитного заземления.

6.5. К эксплуатации Проигрывателя допускаются лица, которые прошли инструктаж по технике безопасности и ознакомлены с данным паспортом. Техническое обслуживание и ремонт должны выполняться только квалифицированными специалистами.

6.6. Для предупреждения повреждений блоков не применяйте в качестве предохранителей суррогатные вставки, а также предохранители, номинальное значение и тип которых не предусмотрены маркировкой. Не вскрывайте блоки во включенном состоянии и не работайте при незаземленных корпусах блоков.

6.7. Проигрыватель соответствует требованиям электробезопасности и обеспечивает безопасность обслуживающего персонала при монтаже и регламентных работах и соответствует ГОСТ 50571.3, ГОСТ 12.2.007.

## 7. КОНСТРУКЦИЯ

### Лицевая панель

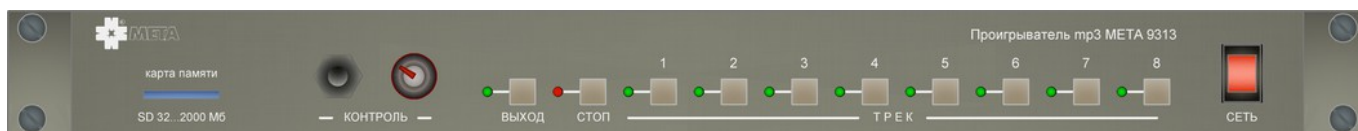

На лицевой панели Проигрывателя расположены:

- клавиша «СЕТЬ» со встроенным индикатором включения питания;
- кнопки «ТРЕК» 1...8 включения воспроизведения дорожки записи с соответствующим номером;
- индикаторы «ТРЕК» 1...8 включения воспроизведения дорожки записи с соответствующим номером;
- кнопка «СТОП» со встроенным индикатором остановки текущего воспроизведения записи;
- индикатор «СТОП» остановки текущего воспроизведения записи;
- кнопка «ВЫХОД» со встроенным индикатором активации линейного выхода «ЛИН.ВЫХОД»;
- индикатор «ВЫХОД» активации линейного выхода «ЛИН.ВЫХОД»;
- регулятор «КОНТРОЛЬ» изменения уровня контролируемого звукового сигнала на выходе «КОНТРОЛЬ»;
- разъем «КОНТРОЛЬ» для подключения головных телефонов;
- гнездо для установки карты памяти формата SD.

### Задняя панель



На задней панели Проигрывателя расположены:

- сетевая колодка;
- предохранитель;
- разъем «УПРАВЛЕНИЕ» для подключения внешних управляющих устройств;
- разъем «ЛИН.ВЫХОД» линейного выхода.

## 8. УСТАНОВКА И МОНТАЖ

Конструкция Проигрывателя предполагает установку в стандартный аппаратный шкаф или стойку 19”.

- Подключите внешние устройства согласно прилагаемым схемам.
- Подключите кабель сетевого питания.

## 9. ОПИСАНИЕ РАБОТЫ

9.1. Структурная схема Проигрывателя показана на рис.1.



Рис. 1.

В качестве источника сигнала Проигрывателя применен **узел воспроизведения (УВ)** звуковых дорожек, записанных на карту памяти стандарта **SD** виде файлов формата **mp3**. Управление процессом воспроизведения осуществляет **узел управления (УУ)**. Команды управления могут подаваться на УУ как кнопками управления «ВЫХОД», «СТОП», «ТРЕК 1»...«ТРЕК 8», так и внешним управляющим устройством через контакты разъема «УПРАВЛЕНИЕ», посредством замыкания соответствующего контакта на «общий» провод.

При нажатии одной из кнопок «ТРЕК» УУ включает соответствующий индикатор воспроизведения и подает на УВ команду включения дорожки записи с соответствующим номером. УВ в свою очередь выдает на УУ логический суммарный сигнал квитанции воспроизведения, сопровождающий процесс текущего воспроизведения и поддерживающий свечение включенного индикатора воспроизведения до окончания текущего цикла воспроизведения после возврата нажатой кнопки в исходное положение, а на **усилитель контроля (УК)**, и **усилители линейные (УЛ1 и УЛ2)** подается звуковой сигнал воспроизводимого файла.

Звуковой сигнал на УК поступает через регулятор уровня «КОНТРОЛЬ» и далее – на выход «КОНТРОЛЬ» без дополнительной коммутации.

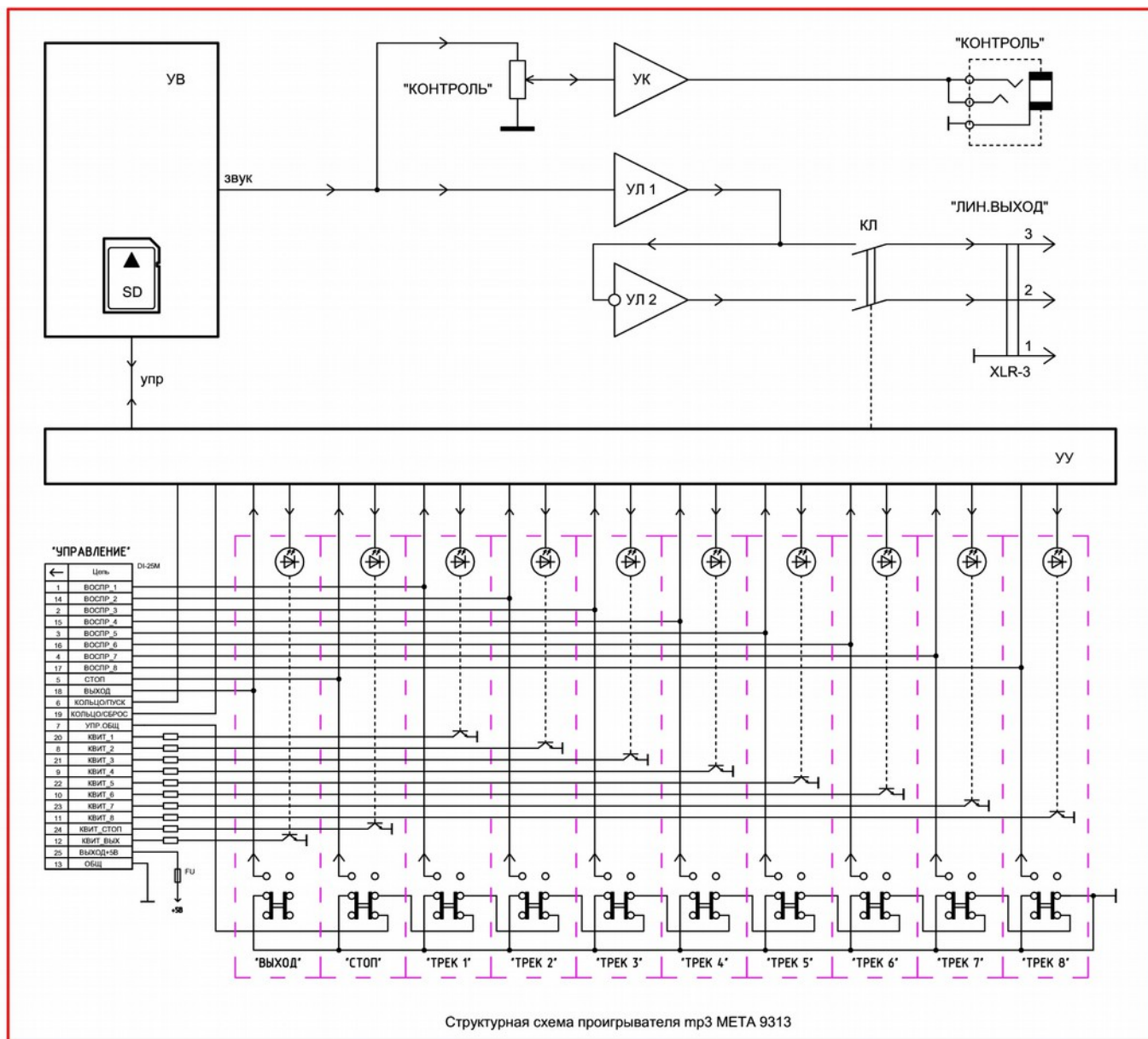
На УЛ1 и УЛ2 звуковой сигнал поступает напрямую, а далее, на выход «ЛИН.ВЫХОД», через управляемый УУ ключ КЛ. Данный ключ разрешает прохождение сигнала только при нажатой кнопке «ВЫХОД», либо, при замкнутом на общий провод контакте 18 разъема «УПРАВЛЕНИЕ».

Если кнопка включения воспроизведения находится в нажатом положении дольше времени однократного воспроизведения дорожки записи, то процесс воспроизведения будет повторен.

При одновременном нажатии нескольких кнопок «ТРЕК» включится воспроизведение дорожки записи с большим номером.

Если во время текущего воспроизведения при нажатой кнопке «ТРЕК» нажать кнопку «СТОП», воспроизведение остановится. После возврата кнопки «СТОП» в исходное положение начнется воспроизведение дорожки с номером, соответствующим номеру нажатой кнопке «ТРЕК».

Нажатие и возврат кнопки «СТОП» в исходное положение во время текущего воспроизведения при ненажатых кнопках «ТРЕК» вызовет остановку воспроизведения без последующего его автоматического возобновления.

Проигрыватель имеет разъем «УПРАВЛЕНИЕ», позволяющий подключать устройства дистанционного управления (УДУ) и исполнительные устройства (ИСУ).

Управление Проигрывателем через контакты 1...5 и 14...18 данного разъема дублирует работу кнопок лицевой панели Проигрывателя. Контакт 6 служит для включения воспроизведения всех дорожек записи «по кольцу» начиная с первой со сдвигом номера воспроизводимой дорожке на 1 при каждом последующем включении воспроизведения. Контакт 19 служит для сброса отсчета номера следующей воспроизводимой «по кольцу» дорожки до 1, т.е., после кратковременного замыкания контакта 19 на общий провод последующий запуск воспроизведения «по кольцу» начнется с 1-й дорожки.

Контакты 8...12 и 20...24 служат для управления внешними (ИСУ). Управляющий сигнал на этих контактах появляется синхронно со свечением индикаторов, расположенных рядом с кнопками на лицевой панели Проигрывателя.

Ниже приведены схемы подключения управляющих и исполнительных устройств с приоритетом кнопок Проигрывателя (Рис.2.) и без приоритета кнопок Проигрывателя (рис.3.). При подключении УДУ по схеме Рис.2. перевод любой кнопки Проигрывателя кроме кнопки «ВЫХОД» в нажатое положение отключает УДУ.



Рис.2.



Рис.3.

## 10. ПОРЯДОК РАБОТЫ

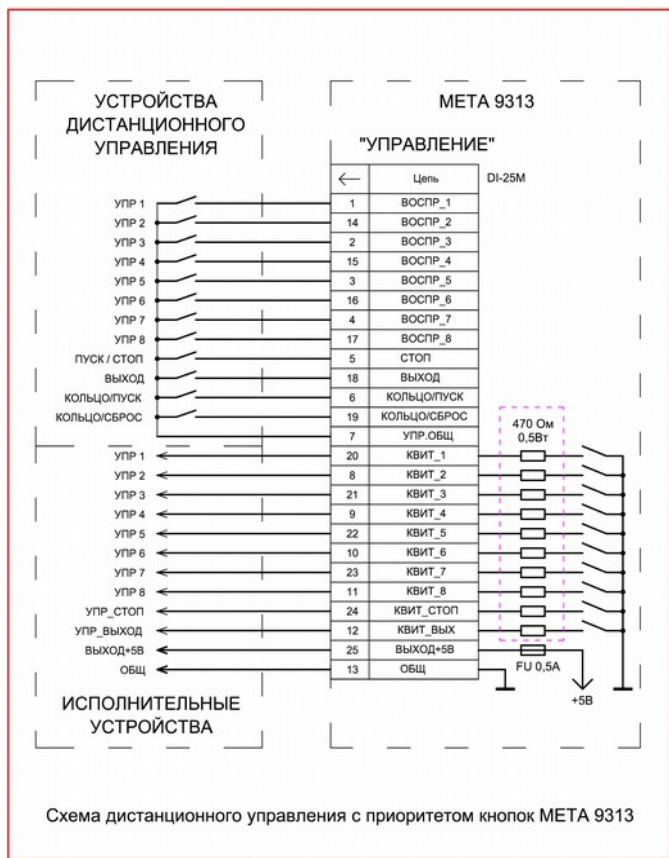
### 10.1. Подготовка и запись звуковых дорожек на карту памяти

- Используемая карта памяти стандарта SD должна быть отформатирована в формате FAT32.
- Для корректной работы Проигрывателя необходимо создать на карте памяти папку «Music» и записать в нее подготовленные звуковые дорожки. **Только при соблюдении правил нумерации дорожек при записи Проигрыватель сможет правильно определять соответствие номеров дорожек номерам кнопок управления.** Файлы дорожек записи закладываются в память карты в формате mp3 (моно или стерео) с номерами 001...008.
- Необходимо также создать на карте памяти папку «Config» и записать в нее управляющий текстовый файл формата txt с названием «Config», содержащий только одну цифру «6». Данный файл определяет алгоритм работы встроенного программного обеспечения УВ.

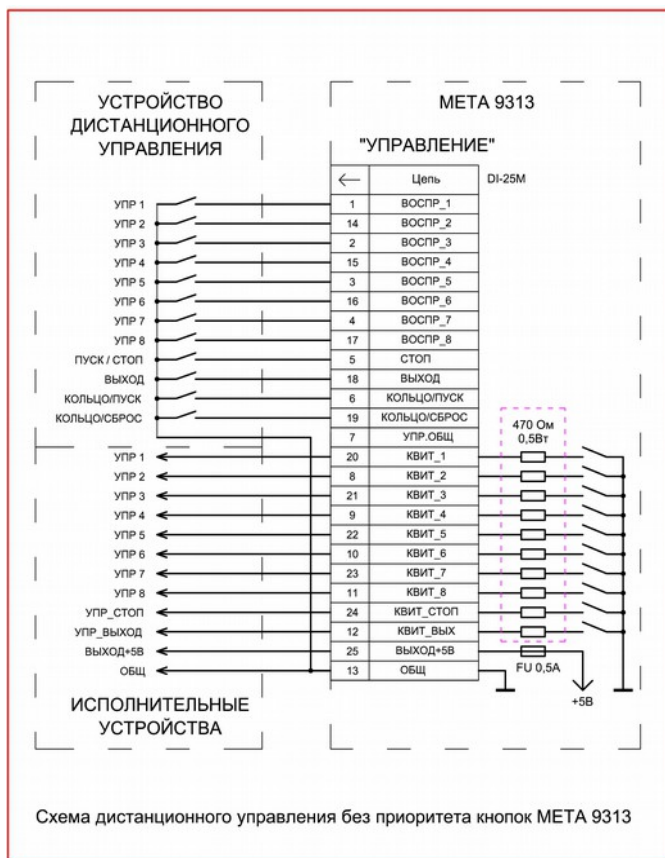
**Карта памяти, поставляемая в комплекте с Проигрывателем, имеет все перечисленные предустановки и тестовые звуковые дорожки.**

**ВНИМАНИЕ! Не устанавливайте и не извлекайте карту памяти при включенном питании Проигрывателя. Извлечение карты памяти возможно не ранее чем через 1 минуту после отключения питания Проигрывателя. В противном случае возможен выход ее из строя.**

### 10.2. Подготовка проигрывателя

Вставьте подготовленную карту памяти в разъем на лицевой панели Проигрывателя и включите питание клавишей «СЕТЬ». Свечение индикатора клавиши свидетельствует о готовности Проигрывателя к работе.

### 10.3. Однократное воспроизведение дорожки записи

Для однократного воспроизведения дорожки записи дважды, с короткой паузой, нажмите кнопку «ТРЕК» с номером, соответствующим включаемой дорожке, либо кратковременно замкните контакт «ВОСПР» с соответствующим номером на контакт «ОБЩ» разъема «УПРАВЛЕНИЕ». Проконтролируйте импульсное свечение соответствующего индикатора в течение цикла воспроизведения дорожки записи. Воспроизводимый звуковой сигнал проконтролируйте через головные телефоны, подключенные к выходу «КОНТРОЛЬ». Громкость звука контролируемого сигнала установите регулятором «КОНТРОЛЬ». Для подачи сигнала на устройства, подключенные к выходу «ЛИН.ВЫХОД» нажмите до фиксации кнопку «ВЫХОД», либо замкните и удерживайте в замкнутом состоянии контакт «ВЫХОД» с соответствующим номером на контакт «ОБЩ» разъема «УПРАВЛЕНИЕ». Активация линейного выхода сопровождается свечением соответствующего индикатора.

Для остановки воспроизведения дорожки записи до окончания текущего цикла воспроизведения дважды, с короткой паузой, нажмите кнопку «СТОП», либо кратковременно замкните контакт «СТОП» с на контакт «ОБЩ» разъема «УПРАВЛЕНИЕ». Включение режима «СТОП» сопровождается свечением соответствующего индикатора.

**Подавать команду на воспроизведение следующей дорожки следует после окончания воспроизведения предыдущей, иначе включение воспроизведения не произойдет.**

### 10.4. Многократное воспроизведение дорожки записи

Для многократного воспроизведения дорожки записи нажмите до фиксации кнопку «ТРЕК» с номером, соответствующим включаемой дорожке, либо замкните и удерживайте в замкнутом состоянии контакт «ВОСПР» с соответствующим номером на контакт «ОБЩ» разъема «УПРАВЛЕНИЕ». Проконтролируйте импульсное свечение соответствующего индикатора в течение воспроизведения дорожки записи. Воспроизводимый звуковой сигнал проконтролируйте через головные телефоны, подключенные к выходу «КОНТРОЛЬ». Громкость звука контролируемого сигнала установите регулятором «КОНТРОЛЬ». Для подачи сигнала на устройства, подключенные к выходу «ЛИН.ВЫХОД» нажмите до фиксации кнопку «ВЫХОД». Нажатое положение кнопки «ВЫХОД» сопровождается свечением соответствующего индикатора.

Для остановки воспроизведения дорожки записи до окончания текущего цикла воспроизведения нажмите до фиксации кнопку «СТОП», либо замкните и удерживайте в замкнутом состоянии контакт «СТОП» на контакт «ОБЩ» разъема «УПРАВЛЕНИЕ». Затем переведите нажатую кнопку «ТРЕК» в отжатое положение, либо разомкните удерживаемый в замкнутом состоянии контакт «ВОСПР» с соответствующим номером на контакт «ОБЩ» разъема «УПРАВЛЕНИЕ». Затем переведите кнопку «СТОП» в отжатое положение, либо разомкните удерживаемый в замкнутом состоянии контакт «СТОП» на контакт «ОБЩ» разъема «УПРАВЛЕНИЕ». Отключение функции «СТОП» при нажатой кнопке «ТРЕК», либо удерживаемом контакте «ВОСПР» разъема «УПРАВЛЕНИЕ» возобновит воспроизведение дорожки записи с начала.

**Подавать команду на воспроизведение следующей дорожки следует после окончания воспроизведения предыдущей, иначе включение воспроизведения не произойдет.**

### 10.5. Последовательное воспроизведение дорожек записи

Для последовательного воспроизведения дорожек записи «по кольцу» подавайте команду «КОЛЬЦО/ПУСК» кратковременно замыканием контакта «КОЛЬЦО/ПУСК» на контакт «ОБЩ» разъема «УПРАВЛЕНИЕ». Каждое



последующее замыкание управляющих контактов будет включать воспроизведение следующей по номеру дорожки записи. После воспроизведения дорожки записи с максимальным номером произойдет возврат к дорожке с номером 1, и так далее «по кольцу». **Подавать команду на воспроизведение следующей дорожки следует после окончания воспроизведения предыдущей, иначе включение воспроизведения не произойдет, а номер следующей воспроизводимой дорожки будет увеличен на 1.**

При подаче команды «СТОП» произойдет остановка текущего воспроизведения и Проигрыватель перейдет в ожидание включения следующей дорожки записи.

При подаче команды «КОЛЬЦО/СБРОС» произойдет сброс отчета номера следующей дорожки воспроизведения до 1 и проигрыватель перейдет в режим ожидания включения дорожки 1.

**Примечание:** При использовании в режиме дистанционного управления в качестве общего провода контактов «УПР.ОБЩ» разъема «УПРАВЛЕНИЕ» перевод любой кнопки Проигрывателя в нажатое положение автоматически отключает устройство дистанционного управления, обеспечивая тем самым приоритет управления кнопками Проигрывателя.

## 11. ПРОВЕРКА ТЕХНИЧЕСКОГО СОСТОЯНИЯ

11.1. Проверка технического состояния Проигрывателя проводится персоналом, осуществляющим техническое обслуживание.

11.2. Проверка включает в себя контроль работоспособности Проигрывателя и оценку его технического состояния с целью выявления скрытых дефектов. Для проверки работоспособности и технического состояния достаточно проверить Проигрыватель на соответствие п.п. 2.4÷2.15. Несоответствие изделий требованиям, указанным в перечисленных пунктах, является основанием для предъявления претензий предприятию-изготовителю и вызова его представителя для проверки и устранения дефектов.

11.3. Проверка технического состояния должна проводиться в нормальных условиях:

- а) температура окружающего воздуха  $23^{\circ}\text{C} \pm 5^{\circ}\text{C}$ ;
- б) относительная влажность от 30 до 80%;
- в) атмосферное давление от 98 до 104 кПа;
- г) номинальное напряжение сети питания.

11.4. Перед началом проверки необходимо провести внешний осмотр Проигрывателя и убедиться в отсутствии внешних повреждений, в соответствии номеров Проигрывателя номерам, указанным в паспорте, а также в соответствии комплектности Проигрывателя.

## 12. ВОЗМОЖНЫЕ НЕИСПРАВНОСТИ И МЕТОДЫ ИХ УСТРАНЕНИЯ

Обнаружение неисправности производится по индикаторам на лицевой панели блока. Перечень возможных неисправностей приведен в таблице:

Внешнее проявление	Вероятные причины	Метод устранения
Не светится индикатор клавиши «СЕТЬ» и индикаторы кнопок управления.	Отсутствует сетевое напряжение.	Проверить источник сетевого питания, надежность соединений.
	Неисправен сетевой предохранитель	Проверить, и при необходимости заменить, сетевой предохранитель

При возникновении сложных и устойчивых неисправностей, таких как перегрев при нормальных условиях эксплуатации, отсутствие управления, выходного напряжения и т.п., следует отправить его в сервис-организацию или на предприятие-изготовитель для ремонта.

## 13. ТЕХНИЧЕСКОЕ ОБСЛУЖИВАНИЕ

13.1. Эксплуатационно-технический персонал, в обязанности которого входит техническое обслуживание Проигрывателя, должен знать его конструкцию и правила эксплуатации.

13.2. Ремонтные работы, связанные со вскрытием Проигрывателя в течение гарантийного срока, выполняются организацией, проводящей гарантийное обслуживание.

13.3. Сведения о проведении регламентных работ заносятся в журнал учета регламентных работ и контроля технического состояния.

13.4. Соблюдение периодичности, технологической последовательности и методики выполнения регламентных работ являются обязательными.

13.5. При производстве работ по техническому обслуживанию следует руководствоваться разделом «Указание мер безопасности». Перед проведением технического обслуживания необходимо проверить правильность и надежность подключения кабелей, исправность и надежность заземления Проигрывателя.

Запрещается:

- работать с Проигрывателем без заземления;
- отсоединять кабели от Проигрывателя при включенном питании;
- применять неисправные приборы и инструменты;
- устранять неисправности в Проигрывателях, производить их ремонт, а также заменять предохранители при включенном питании.

13.6. К регламентным работам относятся:

**Регламент №1** - один раз в три месяца:

- проверка внешнего вида и подходящих кабелей на предмет их механических повреждений;
- удаление пыли и грязи с наружных поверхностей;
- очистка (при необходимости) внутренних узлов прибора от пыли;

Используемые материалы и инструменты: ветошь, кисть, флейц, спирт этиловый ректификат, отвертка.

**Регламент №2** - один раз в год:

- мероприятия, указанные в регламенте №1;
- измерение сопротивления изоляции между проводами N и L (нейтраль и фаза) сетевого кабеля, а также между проводами N и L и корпусом. Сопротивление изоляции должно быть не менее 10 МОм. При второй проверке сетевой кабель должен быть отключен от подводящей сети, а сетевые провода N и L соединены вместе;
- проверка работоспособности по пп.10.2÷10.8 .

Используемые материалы и инструменты: ветошь, кисть, флейц, спирт этиловый ректификат, отвертка, мегомметр типа M41003, генератор звуковых частот ГЗ-118, осциллограф С1-95, милливольтметр переменного тока ВЗ-38.

#### 14. ПРАВИЛА ХРАНЕНИЯ

Хранение Проигрывателя должно производиться в транспортной упаковке в отопляемых хранилищах на стеллажах с учётом требований ГОСТ 15150. Расстояние между ними и стенками, полом хранилища должно быть не менее 100 мм. Расстояние между отопительными устройствами хранилища и блоками должно быть не менее 0,5 м.

Расположение Проигрывателей в хранилищах должно обеспечивать к ним свободный доступ. В хранилище не должно быть токопроводящей пыли, паров кислот и щелочей, а также газов, вызывающих коррозию и разрушающих изоляцию.

В складских помещениях, где хранятся усилители, должны быть обеспечены условия хранения 1 по ГОСТ 15150:

- температура окружающей среды от 5°С до 40 °С;
- относительная влажность воздуха не более 80 % при температуре 25 °С.

При складировании Проигрывателей в индивидуальной упаковке допускается их расположение друг на друге не более чем в 5 рядов. Допускаемая длительность хранения блоков без переконсервации – 12 месяцев.

#### 15. ТРАНСПОРТИРОВАНИЕ

Транспортирование упакованных Проигрывателей должно производиться в условиях 5 по ГОСТ 15150 в крытых вагонах (либо другими видами наземного транспорта, предохраняющими их от непосредственного воздействия осадков), а также в герметизированных отсеках самолетов на любые расстояния.

Размещение и крепление в транспортных средствах упакованных Проигрывателей должно обеспечивать их устойчивое положение, исключать возможность ударов друг о друга, а также о стенки транспортных средств. Упаковка должна быть защищена от прямого воздействия атмосферных осадков и брызг воды

После транспортирования при отрицательных температурах, перед включением, Проигрывателей без упаковки должны быть выдержаны в нормальных условиях не менее 24 ч.

#### 16. ГАРАНТИИ ИЗГОТОВИТЕЛЯ

Изготовитель гарантирует соответствие качества Проигрывателей техническим характеристикам при соблюдении потребителем условий транспортирования, хранения и эксплуатации.

Гарантийный срок эксплуатации Проигрывателя - 2 года со дня продажи потребителю.

Изготовитель не отвечает за ухудшение параметров Проигрывателя из-за повреждений, вызванных потребителем или другими лицами после доставки Проигрывателя, или если повреждение было вызвано неизбежными событиями. Гарантии не действуют в случае монтажа и обслуживания Проигрывателя неквалифицированным и не прошедшим аттестацию персоналом.

Блоки, у которых в пределах гарантийного срока выявлено несоответствие техническим характеристикам, безвозмездно ремонтируются или заменяются предприятием – изготовителем при наличии гарантийного талона.

Если устранение неисправности производилось более 10 дней, гарантийный срок эксплуатации продлевается на время, в течение которого БС находился в ремонте.

## 17. СВИДЕТЕЛЬСТВО О ПРИЕМКЕ

Проигрыватель МЕТА 9313 заводской номер \_\_\_\_\_  
проверен на соответствие техническими характеристикам  
и признан годным для эксплуатации.

Дата выпуска « \_\_\_\_ » \_\_\_\_\_ 201 г.

Приемку произвел

\_\_\_\_\_/ /  
« \_\_\_\_ » \_\_\_\_\_ 201 г.

