

РУКОВОДСТВО ПО ЭКСПЛУАТАЦИИ

МОДУЛЬ СОПРЯЖЕНИЯ С ТУРНИКЕТАМИ UIM-01

ТУ 26.30.50-011-51305942-2017.08 РЭ



EAC

Код ОКПД2

26.30.50.119

Оглавление

1. Назначение и описание модуля	03
2. Плата модуля сопряжения	03
3. Эксплуатация	04
3.1 Подключение модуля сопряжения UIM-01	04
4. Конфигурирование модуля	05
4.1 Перемычка XJ1	05
4.2 Перемычка XJ2	05
4.3 Перемычка XJ1	05
4.4 Перемычка XJ1	05
5. Ремонт	06

1. Назначение и описание модуля

Модуль сопряжения UIM-01 предназначен для сопряжения контроллеров доступа серии NC торговой марки Parsec со стандартными турникетами различных типов (кроме NC-100K-IP, NC-32K.M, NC-32K-IP и NC-60K, у которых данный модуль уже встроен в плату). Модуль формирует сигнал дверного контакта в формате, необходимом для правильного функционирования контроллеров систем управления доступом Parsec.

Временные параметры и уровни сигналов датчиков проворота турникетов сильно отличаются в зависимости от модели турникета. Это может привести к тому, что контроллер не обнаружит срабатывание турникета. Модуль сопряжения UIM-01 включается между турникетом и контроллером и при провороте турникета формирует сигнал для входа дверного контакта длительностью не менее 400 мс, достаточный для того, чтобы контроллер обнаружил поворот турникета.

Технические характеристики приведены в таблице 1.

Таблица 1.

ХАРАКТЕРИСТИКА	ЗНАЧЕНИЕ
Размеры	50x50x15 мм
Вес брутто/нетто	31 гр / 20 гр
Диапазон рабочих температур	от 0 °С до +55 °С
Диапазон температур хранения	от -20 °С до +60 °С
Допустимая относительная влажность	от 0 до 90% при +40 °С (без конденсата)
Напряжение питание	9-16 В, постоянный ток
Максимальный потребляемый ток	25 мА
Допустимый размах пульсаций питающего напряжения	не более 50 мВ

Внешний вид платы модуля сопряжения приведен на рисунке 1.



Рисунок 1. Плата модуля сопряжения с турникетами UIM-01

Питание модуля UIM-01 осуществляется от стабилизированного источника питания, в качестве которого может выступать турникет, контроллер или отдельный источник постоянного тока. Все клеммы «GND» на плате модуля соединены между собой.

2. Плата модуля сопряжения

Схема платы приведена на рисунке 2.

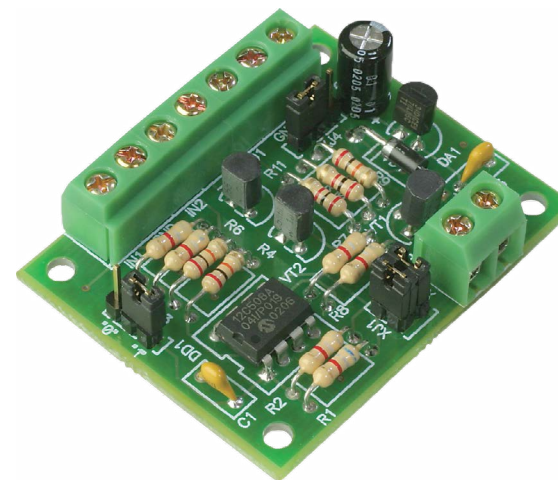

Рисунок 2. Схема платы модуля UIM-01

Клеммные колодки в верхней части платы предназначены для подключения датчиков проворота турникета и передачи сигнала на вход дверного контакта контроллера системы доступа. Через клеммы, расположенные в нижней части платы, подается питание модуля.

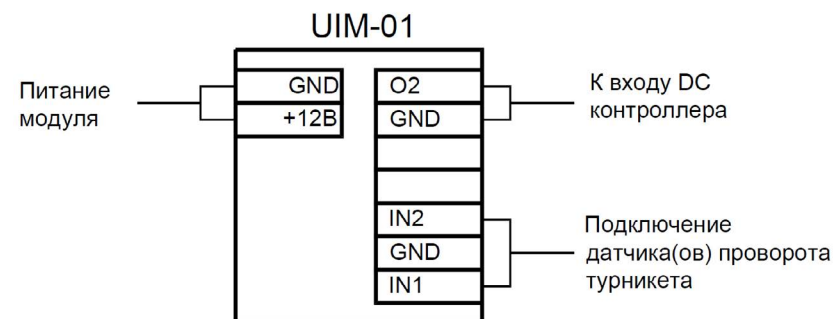

Клеммы -O1 и O1 в данной версии не используются и должны всегда оставаться неподключенными.

На плате модуля расположены четыре переключки XJ1-XJ4. Переключки XJ1-XJ3 служат для выбора количества и типов входных сигналов от датчика(ов) проворота подключаемого турникета.



Служебная переключка XJ4 должна всегда быть установлена на крайние левые контакты, как показано на рисунке 1.

3. Эксплуатация

3.1. Подключение модуля сопряжения UIM-01



ВСЕ ПОДКЛЮЧЕНИЯ ВЫПОЛНЯЙТЕ ТОЛЬКО ПРИ ВЫКЛЮЧЕННОМ ПИТАНИИ КОНТРОЛЛЕРА, ТУРНИКЕТА И САМОГО МОДУЛЯ СОПРЯЖЕНИЯ!

Схема подключения зависит от количества датчиков проворота турникета (1 или 2) и порядка их срабатывания.

В случае если турникет имеет один датчик проворота, или два датчика, каждый из которых срабатывает при провороте в обоих направлениях, следует использовать схему, показанную на рисунке 3, подключив любой из датчиков к обоим входам платы блока сопряжения. В противном случае возможно двойное срабатывание дверного контакта за один проворот турникета.

Если же турникет имеет два датчика, каждый из которых срабатывает при провороте только в одном направлении (один датчик только на вход, другой только на выход), следует подключать модуль сопряжения по схеме, изображенной на рисунке 4.



При любом варианте подключения **НЕДОПУСТИМО** оставлять контакты IN1 или IN2 неподключенными.



Рисунок 3. Подключение турникета с одним датчиком проворота



Рисунок 4. Подключение турникета с двумя датчиками проворота

4. Конфигурирование модуля

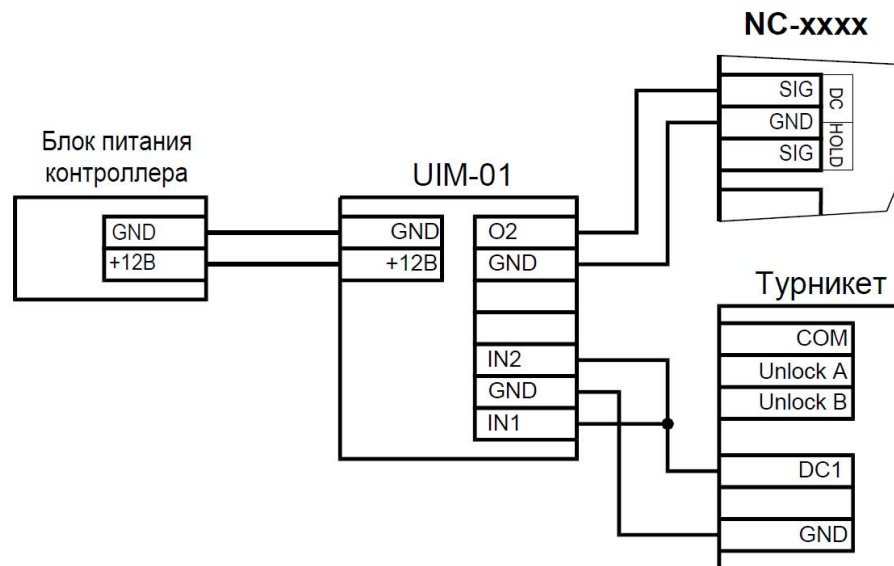
Для правильной обработки и преобразования сигналов датчиков проворота турникета необходимо правильно сконфигурировать модуль. Конфигурация модуля производится с помощью переключателей ХЖ1-ХЖ3. Ниже описано назначение каждой из переключателей.

4.1. Переключатель ХЖ1

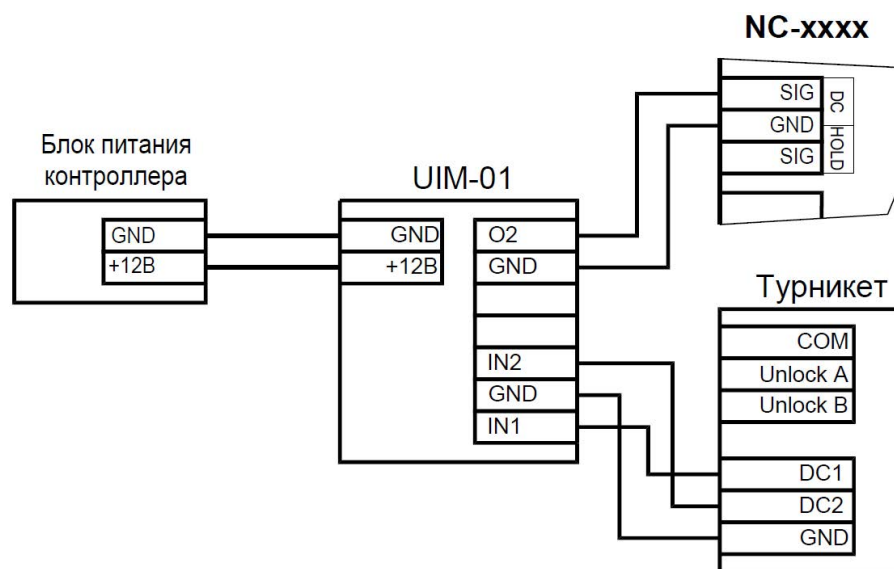
Переключатель предназначен для выбора полярности срабатывания датчика(ов) проворота.

Если при фиксации поворотного механизма турникета на выходе датчиков низкий уровень напряжения, а при провороте появляется импульс высокого уровня, переключатель ХЖ1 должен быть установлен.

Если при фиксации поворотного механизма турникета на выходе датчиков высокий уровень напряжения, а при провороте появляется импульс низкого уровня, переключатель ХЖ1 должен быть снят.

4.2. Переключатель ХЖ2

Переключатель предназначен для выбора режима формирования поступающего на контроллер выходного сигнала.

Если датчик выдает несколько импульсов за один проворот турникета, переключатель ХЖ2 должен быть снят. В данном режиме модуль сопряжения будет формировать непрерывный сигнал разомкнутого дверного контакта, начинающийся с первым импульсом от датчика проворота, и заканчивающийся через 400 мс после завершения последнего импульса. Таким образом, после завершения проворота и фиксации механизма турникета, следующий проход может быть осуществлен не ранее чем через 400 мс.

Если датчик выдает один импульсов за один проворот турникета, переключатель ХЖ2 должен быть установлен. В этом режиме модуль сопряжения при срабатывании датчика проворота формирует сигнал разомкнутого дверного контакта длительностью 400 мс.

Пока это время не закончится, состояние датчика проворота игнорируется. По истечении этого времени выходной сигнал прекращается, если

датчик успел перейти в исходное состояние, либо продолжается до завершения срабатывания датчика плюс 10 мс после этого.

4.3. Переключатель ХЖ3

Данная переключатель предназначена для обеспечения сопряжения с различными типами датчиков проворота турникетов. Тип датчика можно посмотреть в инструкции на соответствующий турникет. Положение переключателя в зависимости от типа датчика показано в таблице 2.

Таблица 2.

Схема выхода датчика проворота подключаемого турникета	Положение переключателя ХЖ3
	0
	1
	СНЯТА

4.4. Переключатель ХЖ4

Данная переключатель является служебной и всегда должна замыкать левые контакты,.

5. Ремонт